

出展要項



FIFTY PLUS

群馬の輝く大人世代に。

オトナ⁵⁰博_{otona-haku} 2016

同時開催／手づくり・雑貨・クラフトフェア

会期 平成28年10月9日(日)・10日(月祝)
10:00～17:00

会場 ニューサンピア高崎
高崎市島野町1333

開催にあたって

未曾有の超高齢社会を迎え、先行高齢化国のトップランナーである日本。群馬県においても60歳以上のシニア層は約68万人、50～59歳のシニア予備軍は約24万人と、あわせて約92万人（県人口に占める割合は約47%）にも上り、マーケットに与える影響力はますます大きくなっています。

こうした中、かつてのシニアのイメージは大きく崩れようとしています。仕事や子育てからゆるやかに解放され、自由で豊かな日々を送りながら人生の熟成期をじっくりと味わう。知性を持ち、好奇心を失わず、老いへの不安やストレスと闘いながらも、自らが信じる美しくかついい生き方を貫く。そんな輝く大人世代が増えているのです。

この度開催する「群馬の輝く大人世代に。オトナ博2016」は、～もっと輝く群馬の50+（フィフティ・プラス）たちへ～をテーマに、群馬に住まう大人世代の日々が一層輝くための新しいライフスタイル提案型イベント。レジャー・趣味、住まい、美容・健康、医療・介護、将来への備えなどの幅広い情報を、より細やかで即時性のある具体的展示を通じて総合的に提供します。

この催事が、シニア市場に関係する多くの企業・団体各位のご参加のもと盛会に開催され、「シニアと企業」、「シニアとシニア」を結ぶ出会いと交流の場となることで、地域産業の活性化の一助となれば幸いです。

本出展要項をご高覧の上、是非ともご出展賜りますようご案内申し上げます。

(株)上毛新聞社 代表取締役社長

北村 幸雄

(株)上毛新聞TRサービス 代表取締役社長

渡辺 幸男

- ◆名 称 群馬の輝く大人世代に。
オトナ博2016
 - ◆テ ー マ もっと輝く群馬の50+ (フィフティー・プラス) たちへ
 - ◆会 期 2016年10月9日(日)・10日(月・祝) 10:00~17:00
 - ◆会 場 ニューサンピア高崎(高崎市島野町 1333)
 - ◆主 催 (株)上毛新聞社 (株)上毛新聞TRサービス
 - ◆共 催 (株)Artistbank
 - ◆後 援 群馬県、高崎市、前橋市、(一社)日本アクティブシニア協会、
(福)群馬県社会福祉協議会、(一社)群馬県社会福祉士会、
(一社)群馬県介護福祉士会、(一社)群馬県介護支援専門員協会、
(公財)群馬県長寿社会づくり財団、群馬県国民健康保険団体連合会、
群馬県教育委員会、(一社)群馬県旅行業協会、
群馬県ゆとりある住生活推進協議会、(一社)群馬県住宅協会、
群馬県行政書士会高崎支部、NHK前橋放送局、群馬テレビ(株)、
(株)エフエム群馬、(株)ラジオ高崎、(株)まえばしCITYエフエム
 - ◆入 場 料 無料
 - ◆出展規模 60小間
 - ◆動員目標 約20,000人
 - ◆会場内容 **【展示ブース】**
 - ①レジャー・趣味
カルチャースクール、資格学校、カメラ、車・オートバイ・クルーザー、
リゾート施設・別荘、スポーツ(ゴルフ、釣り、ウォーキング、トレッキング、
マラソン、トライアスロン、ダイビング、スポーツ吹き矢等)、文化文芸
(ダンス、音楽、楽器、カラオケ、囲碁、将棋、ボランティア、語学等)、
ペット関連、旅行、ロングステイ、グルメ(アルコール類、スイーツ、ギフト、
コーヒー・紅茶等)、雑貨、器、IT機器・支援サービス、ファッション、
アクセサリー、着物、メガネ、ウィッグ、リメイクその他関連製品・サービス
 - ②美容・健康
スポーツ関連、健康機器、フィットネス機器、運動機器、健康食品、
ダイエット関連機器・サービス、美容関連機器・サービス、
ロコモ対策、運動教室、フィットネス・ヨガ・ピラティス、化粧品、
エステ、リラクゼーション関連、その他関連製品・技術・サービス
 - ③住まい
住宅建て替え・住み替え・リフォームサービス、ホームセキュリティ、
高齢者向け住宅サービス、インテリア、ガーデニング(家庭菜園、造園、
花壇づくり、庭づくり等)、移住、不動産情報・売買サービス、
その他関連製品・技術・サービス
 - ④医療・介護
健診・医療サービス、老眼鏡、補聴器、宅食サービス、介護用品
(ベッド、車椅子、ポータブルトイレ、食事補助具、杖、オムツ)、
医療・介護・ヘルパーサービス、その他関連製品・技術・サービス
 - ⑤将来への備え
資産運用・金融商品、保険商品・サービス、ペット信託、相続対策、
遺影撮影、葬儀葬祭サービス、墓地・納骨堂・菩提寺、
その他関連製品・サービス
- 【セミナー、相談会】**
【各種イベント】等

小間規格

1小間＝間口2,700×奥行2,000×高さ2,100

出展料

★1小間18万円 ★2小間34万円 ★3小間48万円 ★4小間以上の料金は別設定。
(消費税別途)

出展料の内容

出展料は次の経費を支出する為に充てられます。会場費、小間の基本施設制作費、事業費、
宣伝印刷費、警備費、事務連絡費、その他運営に関する経費。

小間の基本施設 6ページ参照

主催者が施工する、小間の基本施設は下記の通りです。

- A.バックパネル1枚(EZパネル)
- B.サイドパネル2枚(同上)
- C.社名板(書体、色使いは全社統一)

※この他、出展者が独自で行う装飾、設備及び照明、実演に関する費用は出展者の負担となります。

【注 意】

- ①使用電気設備については、必ず「出展申し込み書」に明記してください。電気工事は事務局指定の業者で施工します。
- ②上記に係わる工事料は出展者の負担とします。
- ③電気使用料金については出展者において負担してください。
- ④小間の装飾・施工について「出展申し込み書」の所定事項を記入してください。

出展物の搬入出について(予定) ※搬入出時間は変更になる場合がございます。あらかじめご了承ください。

- ①出展物の搬入は10月7日(金) 正午～8日(土) 午後5時までの、事務局指定の時間に行ってください。
- ②出展物の搬出は10月10日(月・祝) 午後6時～11日(火) 正午までの、事務局指定の時間に行ってください。
- ③搬入出の際は係員の指示に従ってください。
- ④実演のための設備、出展物の輸送、解体、梱包など搬入出に要する経費は出展者の負担となります。
- ⑤ゴミ、空き容器などについては出展者自身で所定の場所に処理してください。

開催中の搬入出について

会期中および開催時間内の出展物搬入出は原則として禁止します。但し特別の事情がある場合については事務局立会いで認めます。

展示・実演について

- ①展示・実演は予め事務局の承認を受け、割り当てられた小間内で行ってください。小間内以外でのPR活動、お客様の誘導は禁止します。
- ②展示・実演の際、通路を妨害しあるいは著しい騒音・振動などを発し、他の出展者またはお客さまや会場に損害を与える恐れのある物については、禁止します。
- ③会期中出展者は、常に展示物を管理し、事故防止に注意してください。もし損害が生じた時は、出展者が損害賠償の責めに任じてください。

出展物の保護と保険について

- ①開催中は、事務局において最善を尽くし適切な管理と保護にあたりますが、天災その他の不可抗力による損害に対しての責任は負いません。
- ②会場は相当に混雑することが予想されますので、出展者には特に各自の責任において出展物の保護に努めるようご協力ください。

宣伝について

本フェアの宣伝については、次のことを基本にあらゆる方法を講じて広範囲にかつ積極的に行います。

- a)新聞の社告(出展者募集社告・開催社告)
- b)新聞記事(準備から搬入、開催までの記事紹介、開催中の記事紹介)
- c)新聞広告
- d)雑誌広告
- e)ラジオ広告
- f)ポスター掲示
- g)WEBサイト
- h)横断幕、看板などの掲示 など

開催の中止について

本フェアは、災害その他の不可抗力の原因により開催を中止することがあります。この場合既納の出展料および各種納入金の全額または一部を返還することもあります。これ以外の損害については一切補償いたしません。

開催期間・開閉場時間の変更について

本フェアは、災害その他のやむを得ない事情により開催期間または開閉場時間を変更することがあります。この場合これにより生じる損害については補償いたしません。

プログラムについて

会場紹介および出展者名簿は、事務局が作成し会場や各方面に配布します。

出展の申し込みについて【上毛新聞TRサービスまで】

- ① 所定の「出展申し込み書」に所要の事項を記入の上、平成28年7月31日までに下記宛お申し込みください。
- ② 出展料は事務局指定の口座に平成28年7月31日までにお振込ください。振込口座は請求書にてご案内します。なお、振込手数料は出展者においてご負担ください。
- ③ 納金後、キャンセルの場合は出展料をご返金いたしません。
- ④ 小間の割り当ては事務局が出展の種類、内容その他を勘案して決定します。
- ⑤ 小間の割り当てに対して、出展者は異議を申し出ることはできません。

事務局

(株)上毛新聞TRサービス

〒371-0843 前橋市新前橋町17-17 ☎027-252-4151 FAX027-251-5130

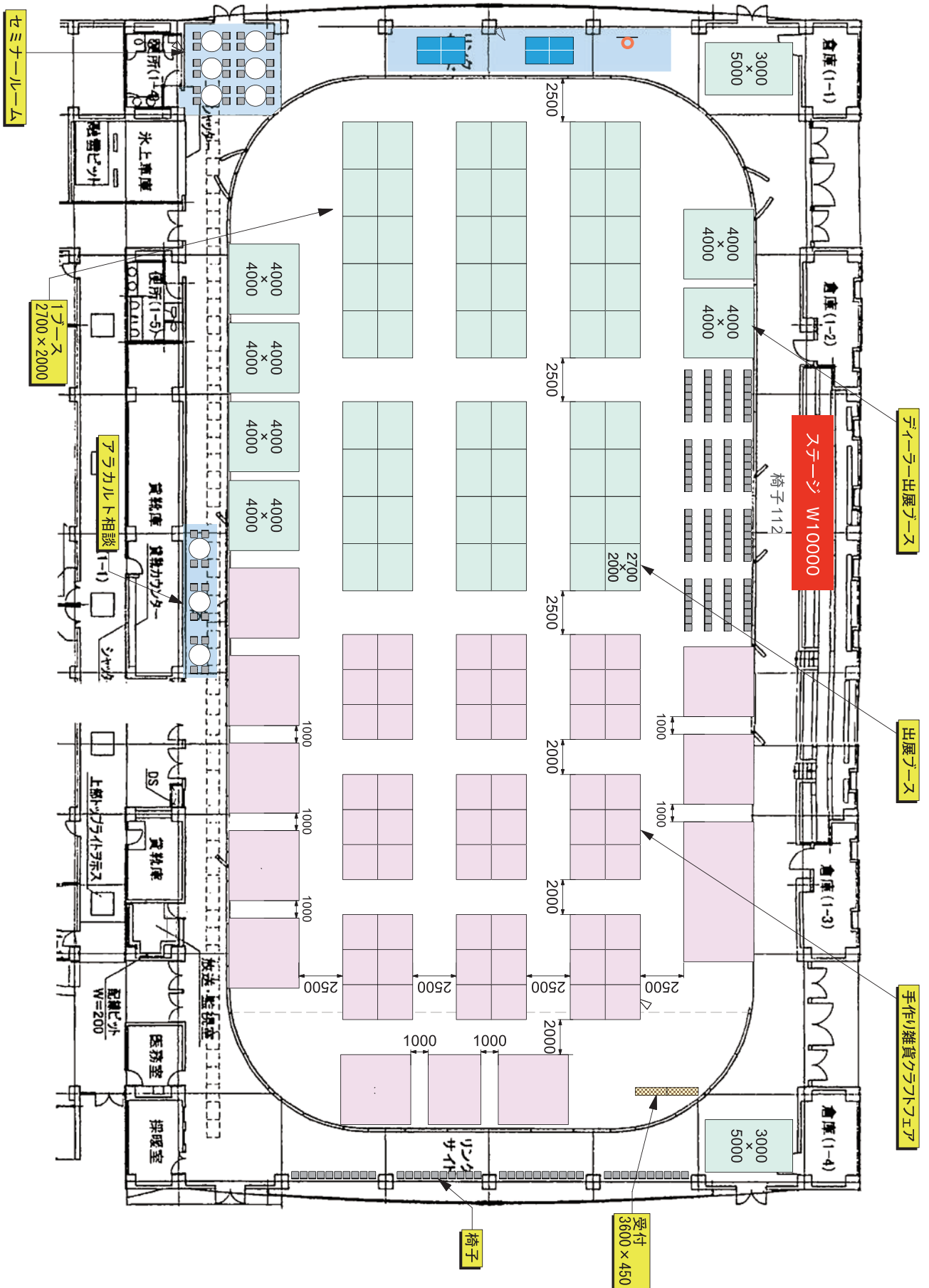

※小間の募集状況により平面図と異なる場合があります

小間の仕様について

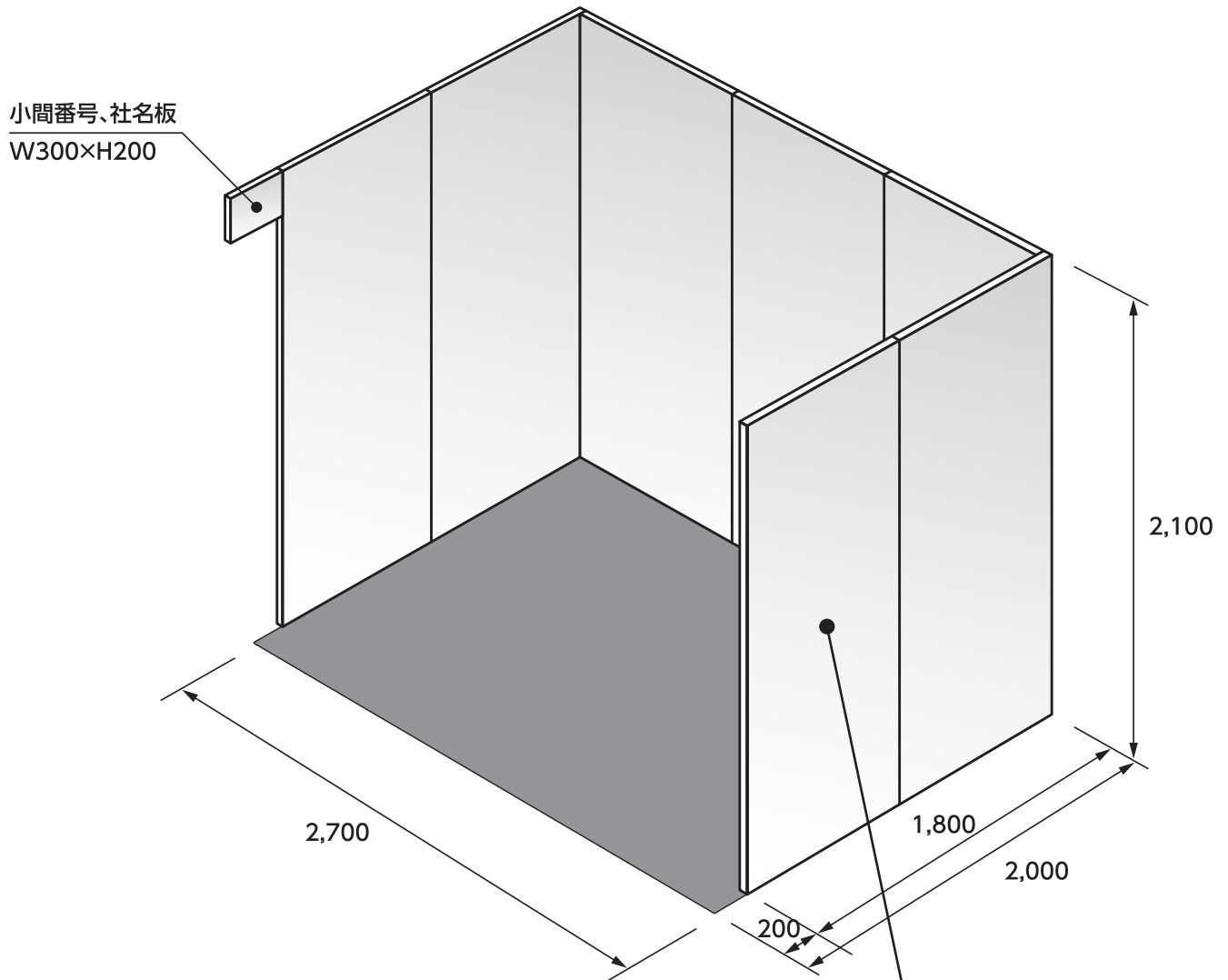

EZパネル



※押しピン不可

テープ貼：一部可

(キレイにはがせることを条件とする。
推奨商品：コマンドタブ)

ピクチャーレール：装着可

小間規格

1小間=4,000×4,000

出展料

★1小間28万円

(消費税別途)

小間の基本施設

主催者が施工する、小間の基本施設は下記の通りです。

- A.パンチカーペット(赤)
- B.社名板(書体、色使いは全社統一)
- C.パネル1枚

※この他、出展者が独自で行う装飾、設備及び照明、実演に関する費用は出展者の負担となります。

その他、詳細は出展要項をご参照ください。

基準小間規格

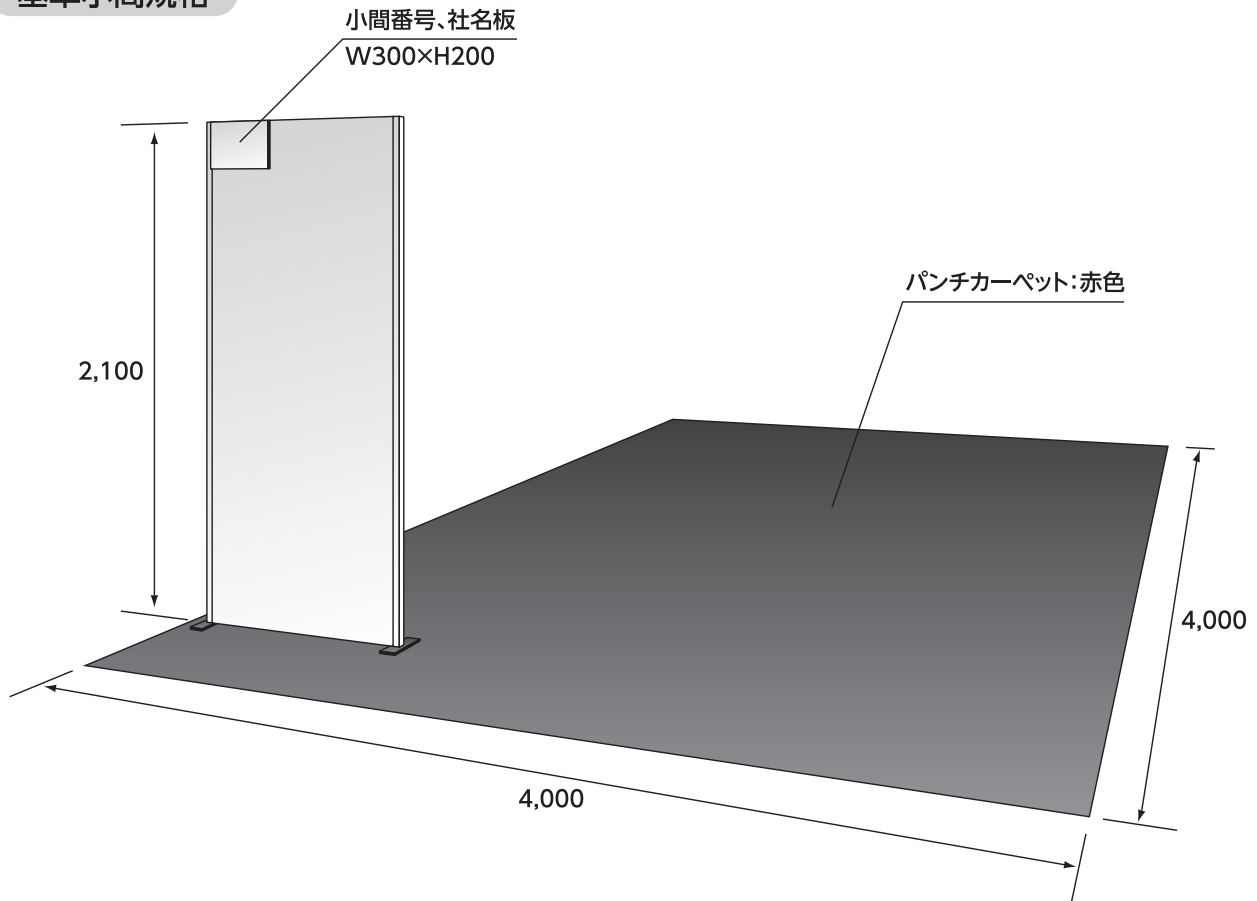



◆会場所在地 高崎市島野町1333
☎027-353-1107

オトナ博 2016 出展申し込み書

申し込み小間数	出 展 物 名
小間	
出展料(消費税別途) 円	
小間の装飾 施工方法	★業者()を指定 ★事務局に業者のあつせんを依頼
使用電気 設備	V W コンセント数

貴展の趣旨に賛同し、出展いたします。

平成28年 月 日

会 社 名 _____

所 在 地 _____

代 表 者 名 _____ (印)

責任連絡者名 _____

電 話 _____

携 帯 電 話 _____

メールアドレス _____ @ _____

※種 別	※受付番号	※受付月日	※会 社 名	備 考

※印は記入しないでください。 申し込み締め切り 平成28年7月31日

切り取り線

(株)上毛新聞社
(株)上毛新聞TRサービス